

## Parkour nr. 35 – Ride grøft

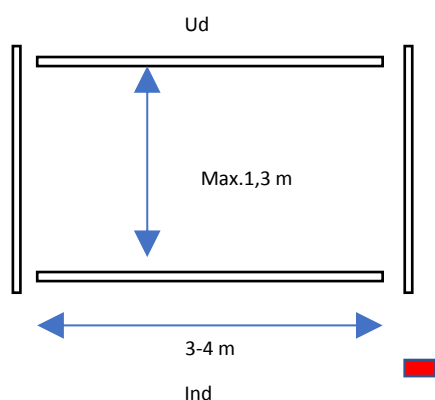
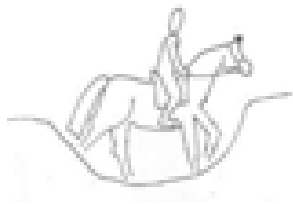

### Opgavens udførelse:

**\*HUSK sikkerhedsvest er obligatorisk til og med hele det år, hvori man fylder 18 år**

Naturlig eller opbygget forhindring, kan være mulig at forcere uden at springe. Grøften kan være med eller uden vand. Forhindringen skal have en tydeligt markeret kant. Skifte gangart og springe fra stilstand er tilladt.

### Opgavens formål:

Vise at hesten er lydige og under rytterens kontrol ved passage af grøften. Rytteren skal følge hestens bevægelser uden at genere hesten.

**Bedømmelse:** Se dommervejledning

### Materiale:

1 rød markering

1 nummerskilt

Markering af for og bagkant + forhindrings rute

### Opbygning:

Grøftens bredde: max. 1,3 meter. Forkantens bredde: 3 til 4 meter, Dybde: max. 1 meter, Stabilt underlag. Afsæt og landing må ikke være farlige. Grøftens sværhedsgrad vil afhænge af opbygningen.

